

铸模型

订货号#	螺纹长度 (A)
70085-1010-421	2.475 (62.87)
70085-1010-425	3.000 (76.20)
70085-1010-424	4.493 (114.12)

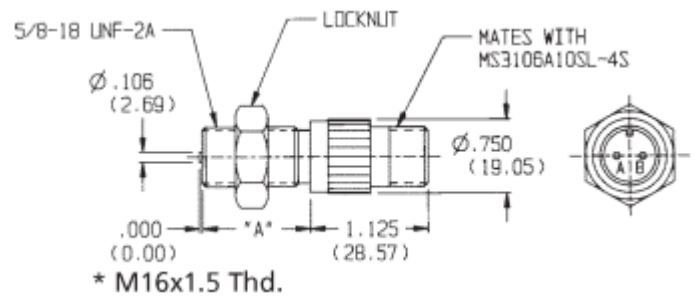

工作曲线

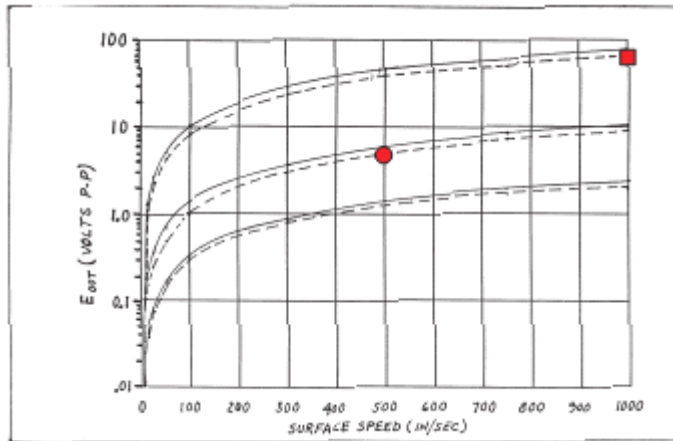

规格:

- 输出 (标准): 63V (P-P)
- 输出 (保证点): 4.9V(P-P)
- 直流阻抗: 最大 250 欧姆
- 典型电感: 参照 63mH
- 输出极性: “B” 针为正
- 工作温度: -55 到+107°C